

GHZ

Brugsvejledning

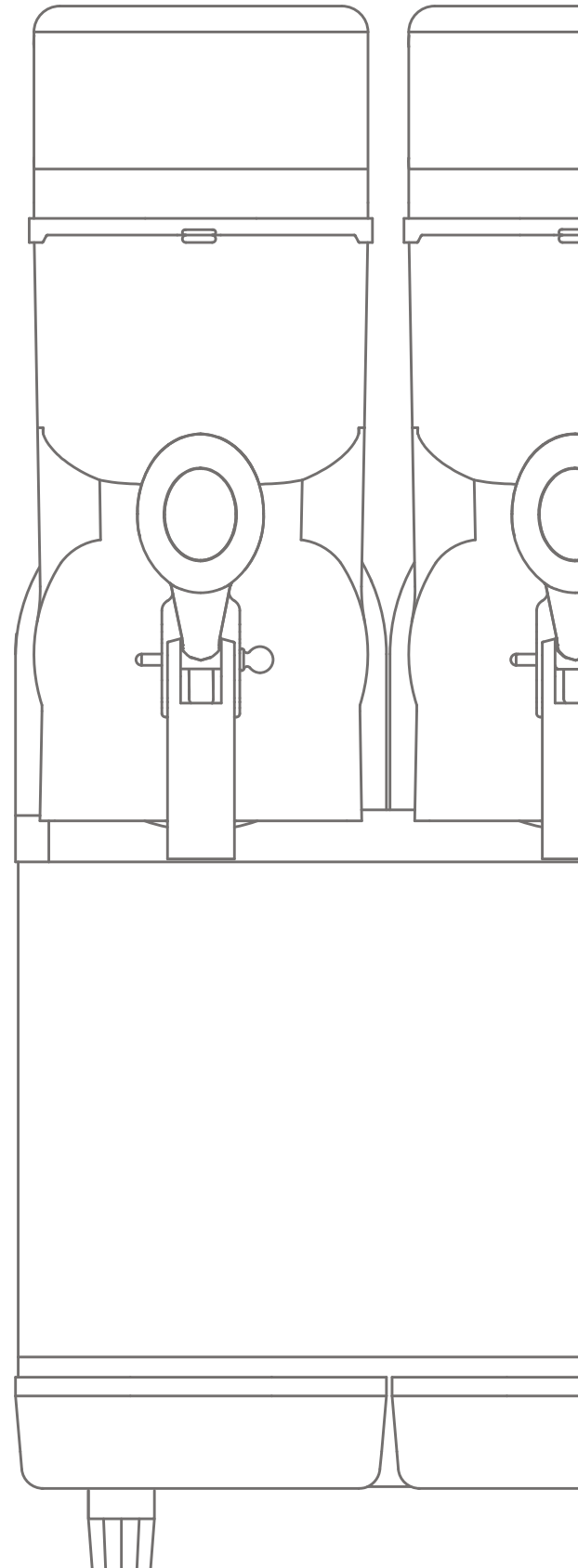
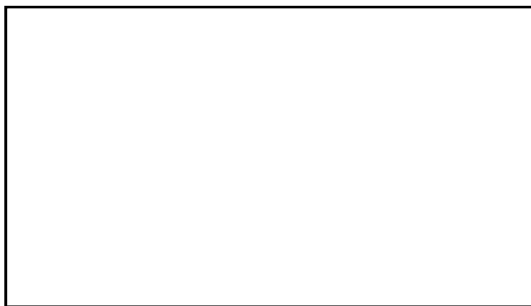
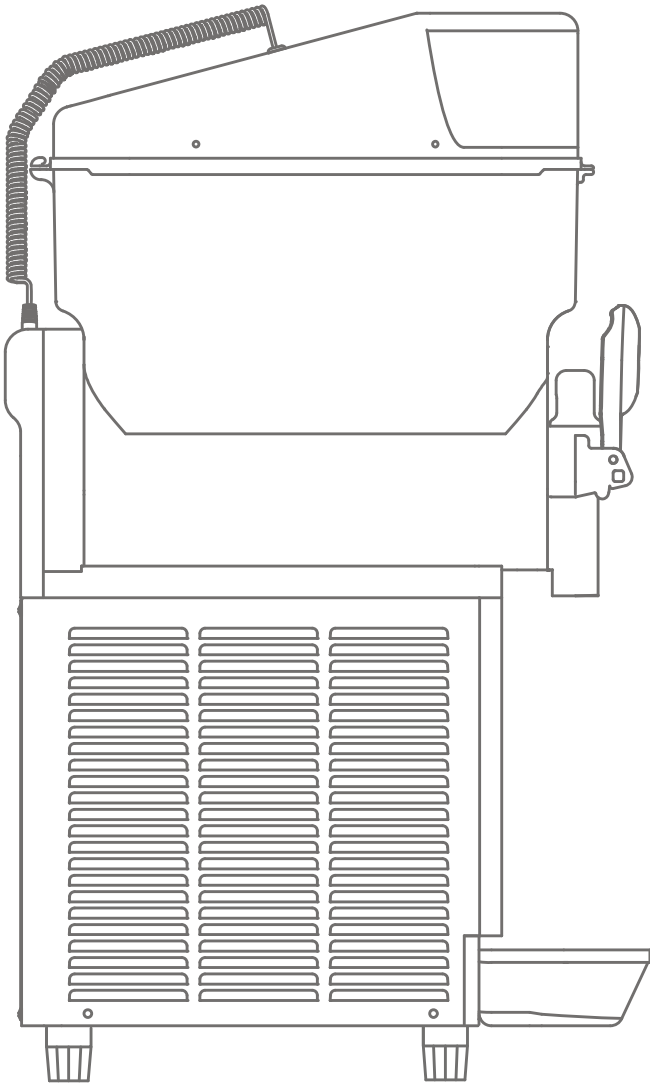

1. SIKKERHEDSFORANSTALTNINGER	3
2. KEND DIN GHZ	6
2.1 Specifikationer	6
2.2 Stykliste	8
2.3 Tilbehør	8
2.4 Skærm	9
3. INSTALLATION	18
3.1 Installeringssted	18
3.2 Transport og udpakning	19
3.3 Forberedelse	19
4. DRIFT	20
4.1 Hvilke produkter skal man bruge?	20
4.2 Påfyldning	20
4.3 Tilberedning af slush ice eller kolde drikke	21
4.4 Servering af produktet	22
4.5 Etablisementet er lukket (i Stand-by-modus)	22
5. ADVARSEL OG ANVISNINGER	23
5.1 Liste over alarmer	23
6. INDSTILLINGER	24
6.1 Indstilling af konsistens	24
6.2 Indstilling af timer	24
7. RENGØRING	26
7.1 Hvornår skal maskinen rengøres?	26
7.2 Hvordan skal maskinen rengøres?	26
8. VEDLIGEHOLDELSE	30
8.1 Udskiftning af pære	30
8.2 Periodisk vedligeholdelse	30
9. BORTSKAFFELSE	31
9.1 Bortskaffelse	31
10. OFTE STILLEDE SPØRGSMÅL	31
10.1 Problemer	31

Oversættelse af de originale instruktioner.

Din sikkerhed er det allervigtigste. Før du begynder, skal du være opmærksom på følgende:

Børn må ikke lege med maskinen.

Børn på 8 år og derover og personer med fysisk handicap, nedsat sansevner eller som er mentalt svækkede samt personer uden erfaring kan godt bruge apparatet, hvis de er under opsyn, får den rette oplæring i sikker brug af apparatet og forstår de farer, som brug af maskinen indebærer. Børn uden opsyn må ikke stå for rengøring eller vedligeholdelse af maskinen, idet disse opgaver skal udføres af en kvalificeret operatør.

Nødsituationer.

Advarsel. Opstår der en nødsituation, uanset hvilken, skal man tryk på den grønne kontakt på kontrolpanelet, og afbryde for strømmen for at standse maskinen.

Skulle maskinen blokere på grund af tilfrysning, skal man slukke for maskinen og kontakte serviceafdelingen eller en specialiseret tekniker. Skulle der opstå brand, skal området straks evakueres for at give plads til personalet, der ligeledes har det rette beskyttelsesudstyr. Benyt altid godkendte brandslukkere. Brug aldrig vand eller stoffer af ukendt beskaffenhed.

Forebyggelse af risici for dødbringende elektrisk stød og brand:

- Tilslutningerne til el-nettet skal ske under iagttagelse af de gældende sikkerhedsregler i det land, hvor maskinen bliver brugt.
- Stikkontakten, som maskinen tilsluttes, skal:
 - Svare til den stiktype, som maskinen er forsynet med.
 - Passe til specifikationerne på mærkepladen.
 - Være tilsluttet et system med en effektiv jordforbindelse.
 - Være tilsluttet et differentialsystem og være forsynet med afbryder.
- El-ledningen må ikke:
 - Komme i kontakt med nogen form for væsker.
 - Blive klemt eller komme i kontakt med skarpe eller skærende overflader.
 - Benyttes til at flytte maskinen med.
 - Anvendes, hvis ledningen er beskadiget.
 - Håndteres med våde eller fugtige hænder.
 - Sammenrulles til en kugle under brug.
 - Ændres. Strømkablet er beskadiget. Må kun repareres af fabrikanten, forhandleren eller kvalificeret fagfolk for at undgå risici.
- Det er forbudt:
 - At installere maskinen med modaliteter, som ikke svarer til de her afbillede.
 - At installere maskinen på steder, hvor det er muligt at benytte højtrykvand.
 - At bruge den i nærheden af brandbare eller eksplosive stoffer.
 - At lade børn lege med maskinen eller lade dem opholde sig i nærheden af maskinen.
 - At benytte reservedele, som ikke er anvist af fabrikanten.
 - At udføre enhver teknisk ændring på maskinen.
 - At sænke den ned i væske.
 - At rengøre maskinen med højtryksvand.
 - At benytte maskinen til andre formål end de, som er anvist i denne vejledning.
 - At benytte maskinen, hvis man er påvirket af medicin, alkohol, psykotropiske stoffer m.m.
 - Installere maskinen oven på andre apparater.
 - Bruge maskinen i et rum med fare for eksplosion, med ætsende stoffer eller med en koncentration af støv eller suspenderede oliestoffer.
 - Benytte maskinen i rum med risiko for brand.
 - Benytte maskinen til at levere upassende stoffer maskinens egenskaber taget i betragtning

Forebyggelse af mulige skader, der kan opstå under brugen af maskinen.

Til forkert brug hører:

- Alle former for anvendelse, som fraviger det fastlagte og/eller brug af teknikker, som ikke svarer til de afbillede i denne vejledning.
- Enhver indgriben på maskinen, som er i modstrid med det, som vejledningen anviser.
- Enhver anvendelse af maskinen efter at have foretaget ændringer af dele og/eller beskyttelsesanordninger på maskinen.
- Enhver anvendelse af maskinen efter at have udført reparationer med brug af dele, som ikke er godkendt af fabrikanten.
- Udendørsinstallation af maskinen.
- Sørg for, at ventilationsåbningerne er rene og ikke er tilstoppede.
- Benyt ikke mekaniske dele eller andre anordninger til at accelerere op-tøningsprocessen, medmindre det drejer sig om de af fabrikanten anbefalede dele.
- Afkølingskredsløbet må ikke manipuleres.
- Der må ikke anvendes elektriske apparater i det rum, hvor fødevarer, der skal bruges i maskinen, opbevares, medmindre de er anbefalet af fabrikanten.

Enhver forkert anvendelse af maskinen medfører en total ophævelse af garantien. Fabrikanten påtager sig ikke noget ansvar for person- og/eller materielskader, som opstår som følge af forkert brug af maskinen.

Rengøring - Af en kvalificeret operatør -

Brugerrensning og -vedligeholdelse må ikke foretages af børn uden opsyn.

Når der skal udføres rengøringsarbejde, skal følgende iagttages:

- Der skal bruges beskyttelseshandsker i latex. Når der er tændt for maskinen, skal man vaske hænderne med en desinficerende opløsning.
- Der må ikke benyttes hverken opløsningsmidler eller antændelige materialer.
- Der må ikke anvendes svampe med slibemidler eller metalsvampe.
- Forsøg så vidt muligt, at der ikke slipper væske ud i miljøet.
- Kom ikke maskindele i opvaskemaskinen.
- Lad ikke maskindele tørre i hverken ovn eller mikroovn.
- Sænk ikke maskinen ned i vand.
- Ret ikke vandstråler direkte mod maskinen.
- Rengør kun maskinen med lunkent vand og et passende desinficeringsmiddel (i overensstemmelse med de gældende regler i det pågældende land, hvor maskinen benyttes), som ikke beskadiger maskinens dele.

BEHOLDERKAPACITET

1 X 12 LITER slush ice.

1 X 3,17 GALLON slush ice.

HVAD KAN MAN BRUGE MASKINEN TIL?

SLUSH ICE

Kolde drikke

MAN KAN TIL FREMSTILLINGEN BRUGE:

Koncentreret saft

Koncentrat i pulverform

Alkohol

Produkter baserede på

filtreret frugt

Mejeriprodukt

OPERATIONELT BRIX

11-20 BRIX

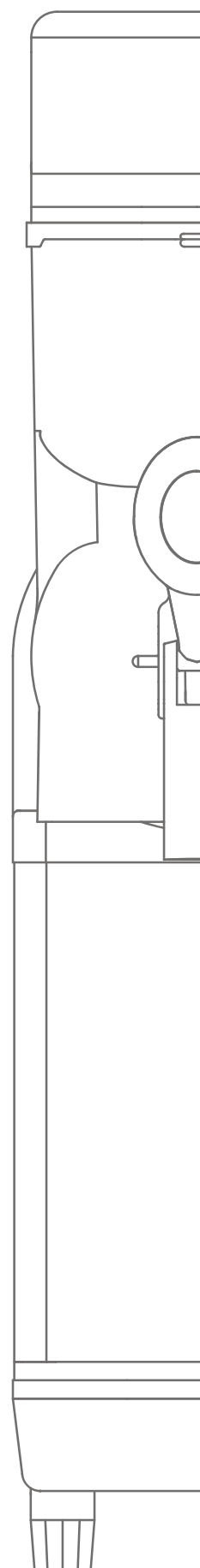

(Maskinerne, der er udstyret med justérbare ben, kan nå 10 cm mere i højden)

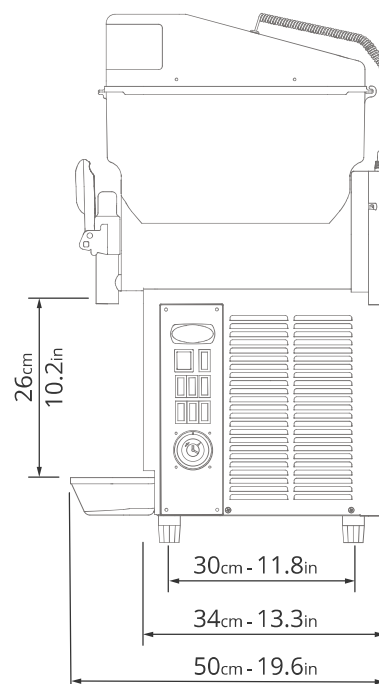
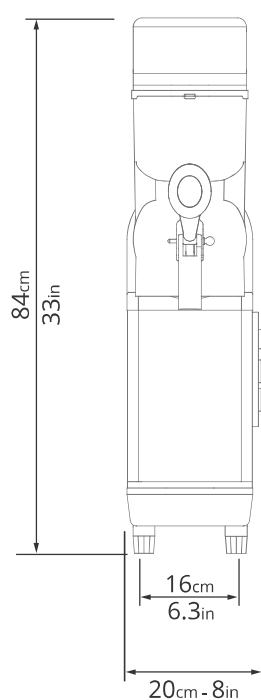

NETTOVÆGT	29kg - 63.9 lb
SPÆNDING	Se datamærkepladen
YDEEVNE	Se datamærkepladen
LYDTRYK	<<70dBa
KLASSE	ST
TEMP. UNDER DRIFT	Min.20°C - Maks.40°C Min.68°F - Maks.104°F

Alle maskinerne er udstyret med en datamærkeplade med følgende oplysninger:

XXXXXXXXXX	XXXXXXXXXX XXXXXXXXXX	Fabrikantens navn
CE	XXXXXXXXXX	Maskinmodel
	N° xx/xxxxxxxx	Serienr.
VHzW	Elektriske specifikationer
	R.....gr	Type og mængde kølegas



QR - kode - Instruktionsmanual.

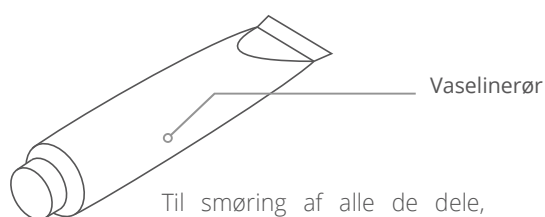
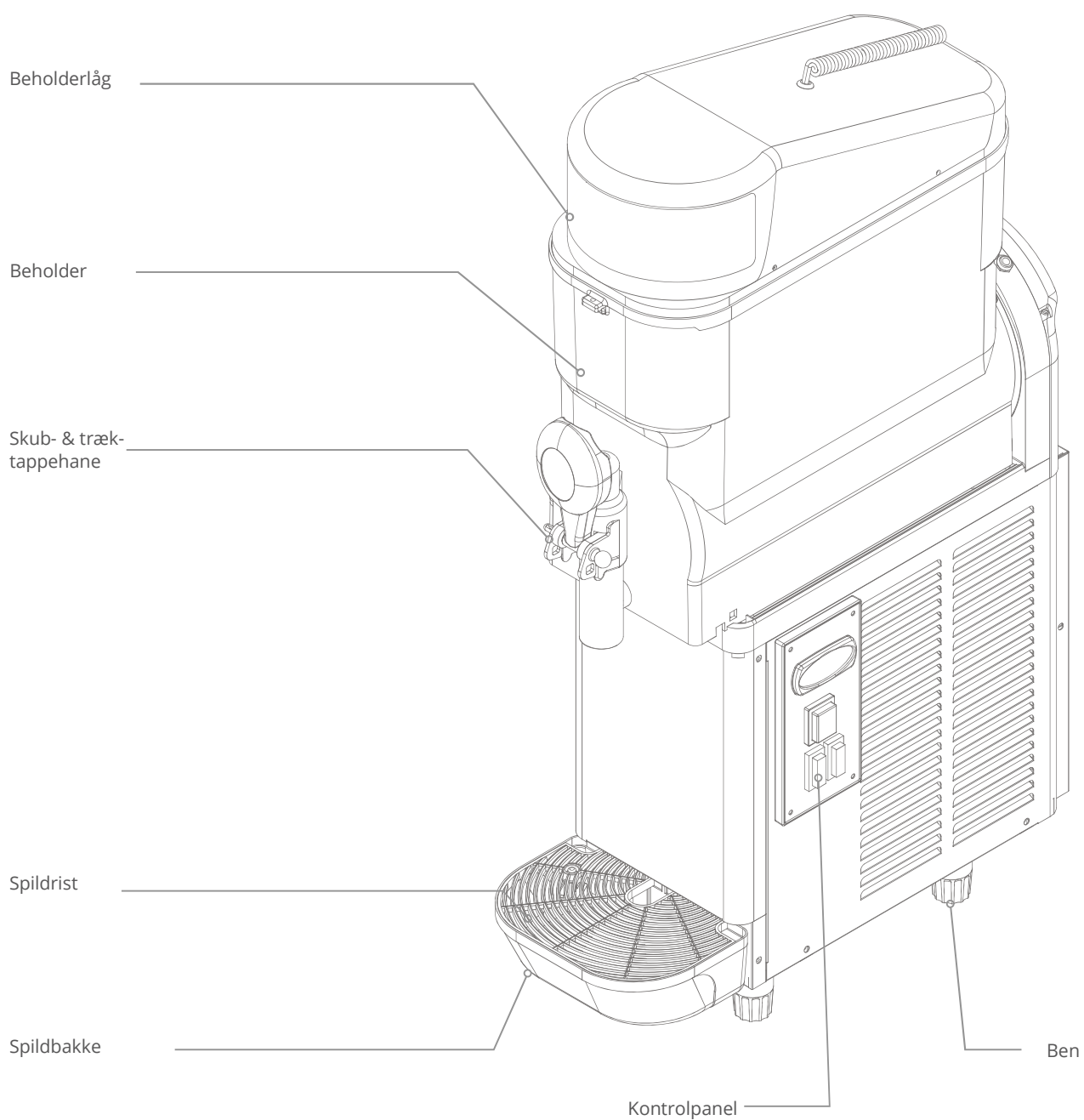

Til smøring af alle de dele, som i manualen er angivet skal smøres efter rengøring og hygiejnepleje.

DISPLAY

- Viser produktets temp. i beholderen.

GENEREL AFBRYDER

- Slukker eller tænder for maskinen.

BELYSNING

- Tænder eller slukker for lyset i beholderlåget.

**SLUSH ICE**

- Bruges til at afkøle eller lade produktet i den pågældende beholder køle af:
 - Pos. "I": SLUSH ICE
 - Pos. "II": Kolde drikke/Vedligeholdelse
 - Pos. "0": Køling slået fra

MODUS

SLUSH ICE	Afkøler produktet for at forvandle det til slush ice.
KOLDE DRIKKE/ VEDLIGEHODELSE	Vedligeholder produktet ved den rette konserveringstemperatur og sparer elektrisk energi. Anbefales, når virksomheden er lukket.

BEHOLDERKAPACITET

2 X 12 LITER slush ice.

2 X 3,17 GALLON slush ice.

HVAD KAN BRUGE MASKINEN TIL?

SLUSH ICE

Kolde drikke

MAN KAN TIL FREMSTILLINGEN BRUGE:

Koncentreret saft

Koncentrat i pulverform

Alkohol

Produkter baserede på

filtreret frugt

Mejeriprodukt

OPERATIONELT BRIX

11-20 BRIX

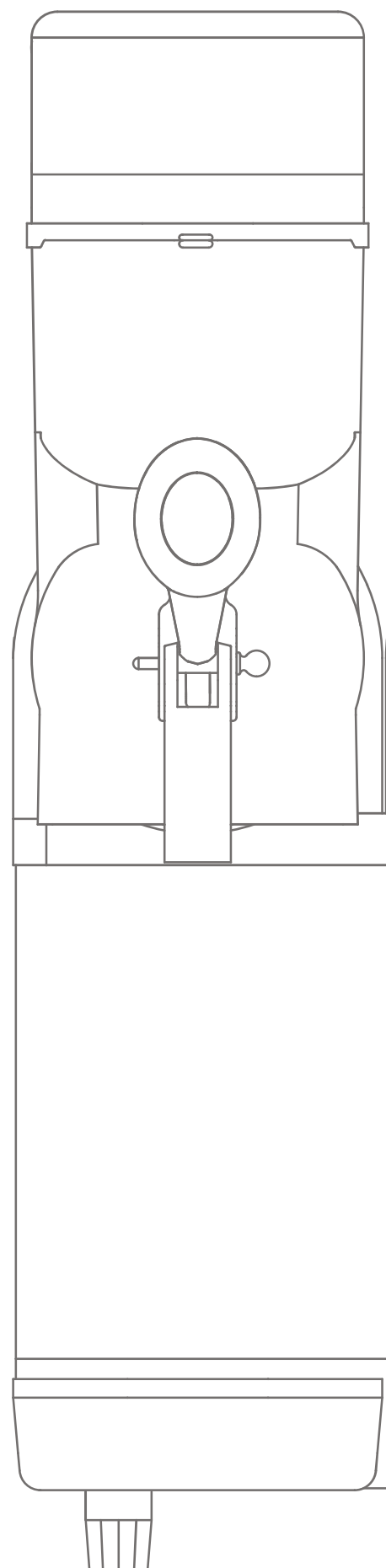

MÅL

(Maskinerne, der er udstyret med justérbare ben, kan nå 10 cm mere i højden)

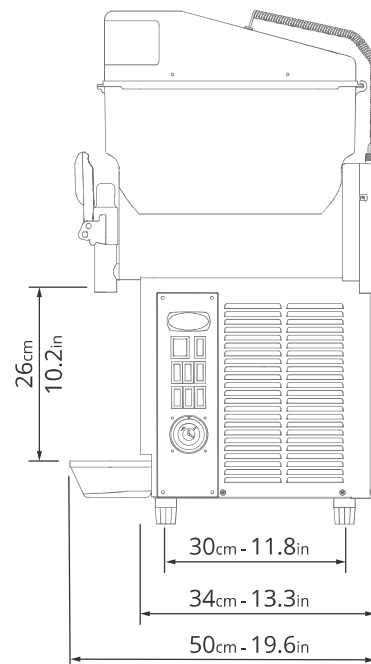
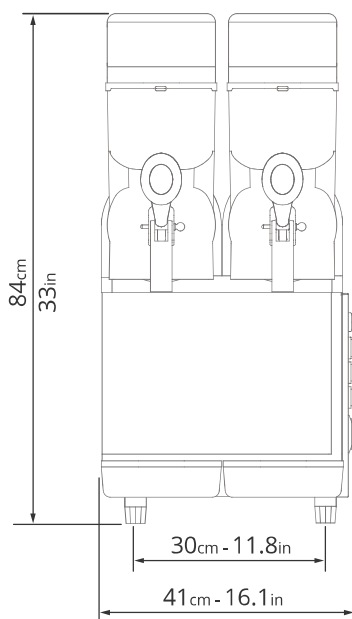
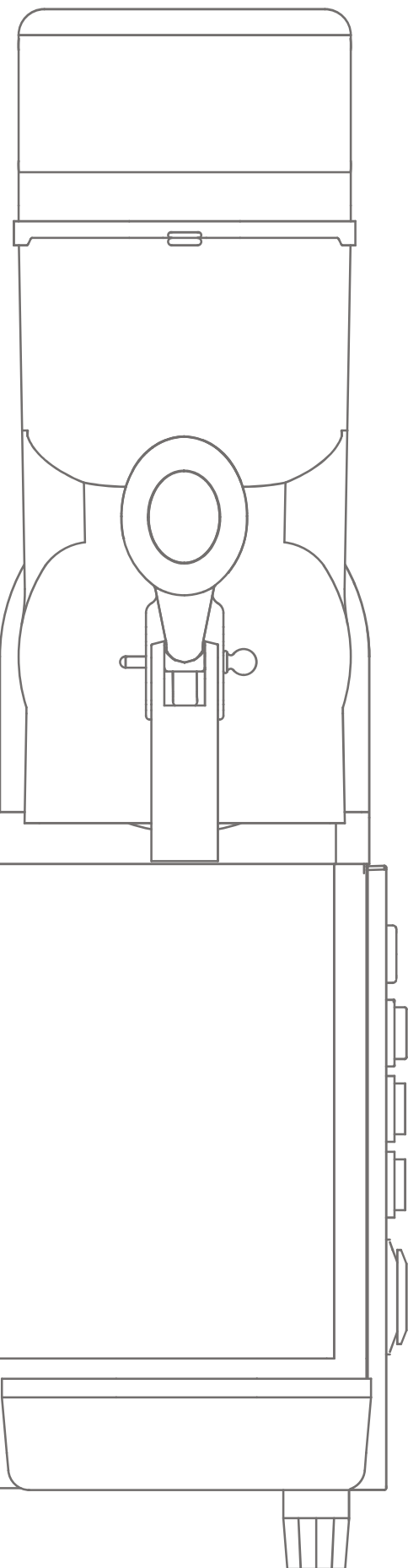

NETTOVÆGT	56kg - 123.5 lb
SPÆNDING	Se datamærkepladen
YDEEVNE	
LYDTRYK	<<70dBa
KLASSE	ST
TEMP. UNDER DRIFT	Min.20°C - Maks.40°C Min.68°F - Maks.104°F

Alle maskinerne er udstyret med en datamærkeplade med følgende oplysninger:

XXXXXXXXXX	XXXXXXXXXX XXXXXXXXXX	Fabrikantens navn
CE	XXXXXXXXXX	Maskinmodel
	N° xx/XXXXXXXXXX	Serienr.
VHzW	Elektriske specifikationer
	R.....gr	Type og mængde kølegas



QR - kode - Instruktionsmanual.

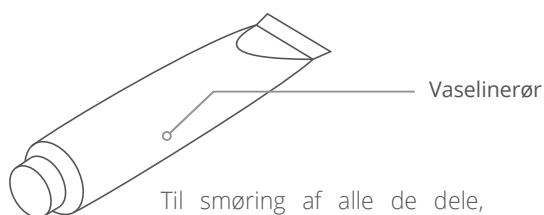
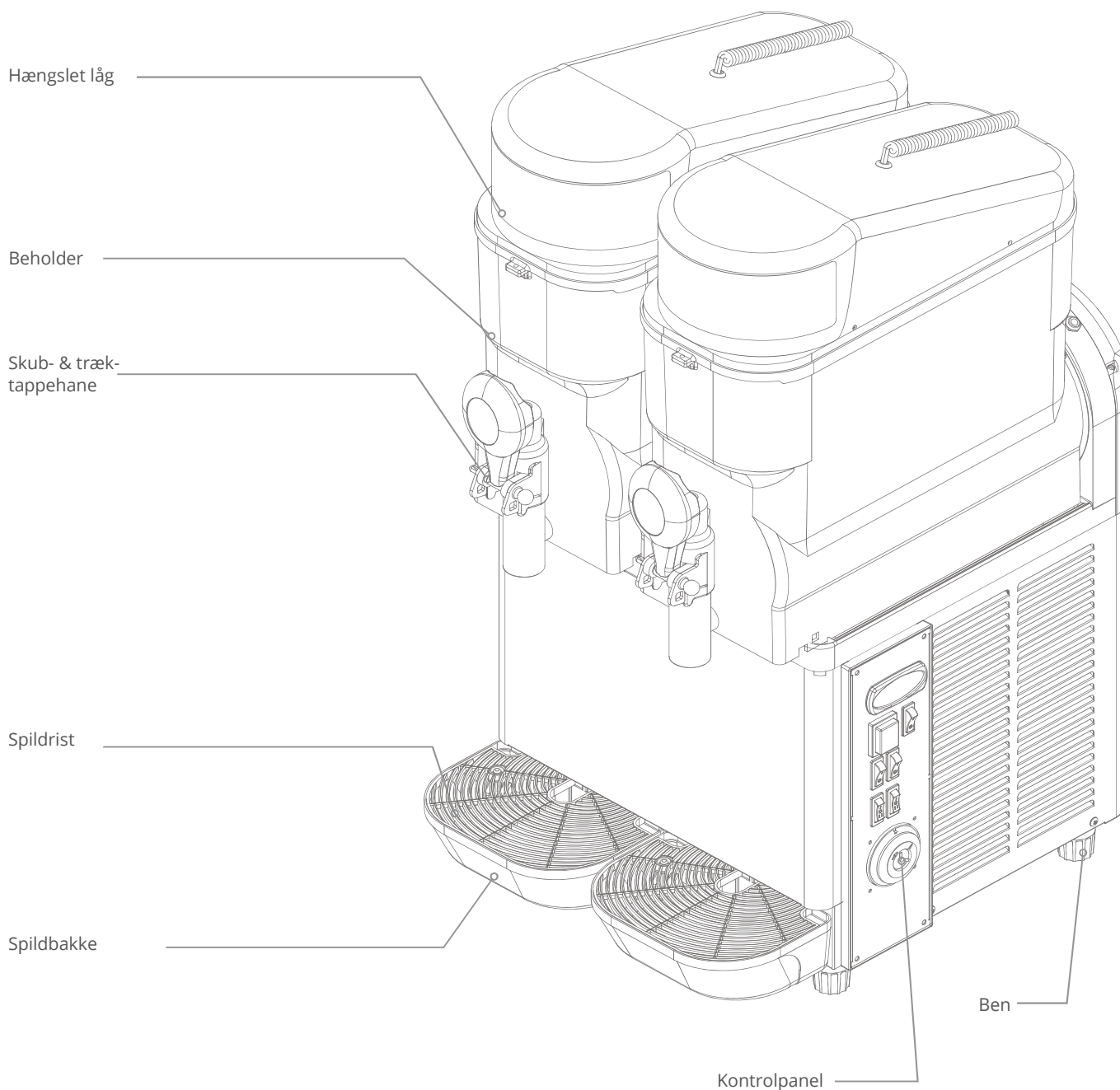

Til smøring af alle de dele, som i manualen er angivet skal smøres efter rengøring og hygiejnepleje.

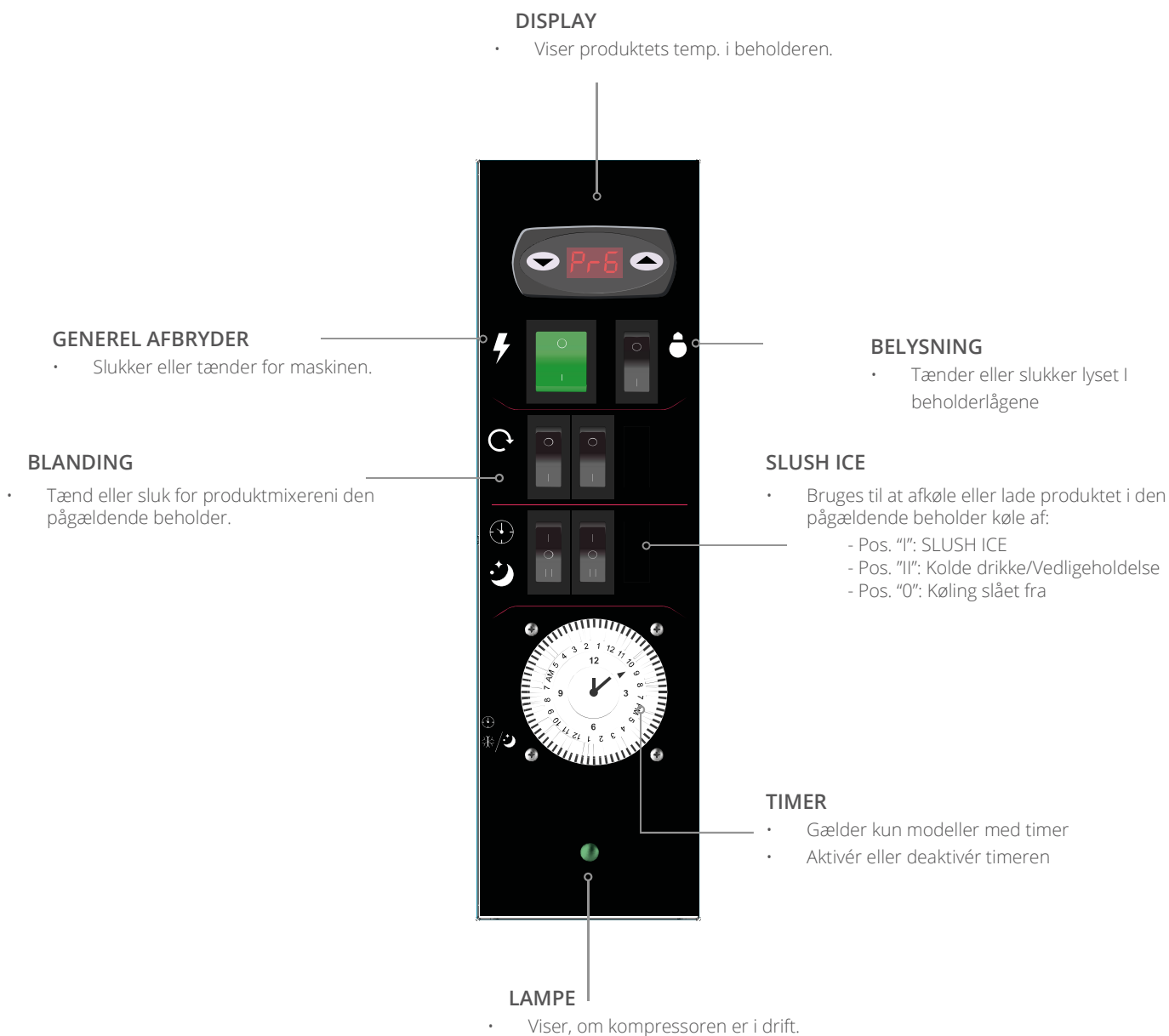

MODUS

SLUSH ICE	Afkøler produktet for at forvandle det til slush ice.
KOLDE DRIKKE/ VEDLIGEHOEDELSE	Vedligeholder produktet ved den rette konserveringstemperatur og sparer elektrisk energi. Anbefales, når virksomheden er lukket.
BLANDING	Tænder eller slukker for produktmixeren i den pågældende beholder. Det anbefales ved tømning af beholderen, og når produktet er flydende.
TIMER	Gælder kun maskinmodeller med timer. Sørger for, at produktet har den rette opbevaringstemperatur, og er energisparende. Anbefales, når etablisementet er lukket.

BEHOLDERKAPACITET

3 X 12 LITER slush ice.

3 X 3,17 GALLON slush ice.

HVAD KAN MAN BRUGE MASKINEN TIL?

SLUSH ICE

Kolde drikke

MAN KAN TIL FREMSTILLINGEN BRUGE:

Koncentreret saft

Koncentrat i pulverform

Alkohol

Produkter baserede på

filtreret frugt

Mejeriprodukt

OPERATIONELT BRIX

11-20 BRIX

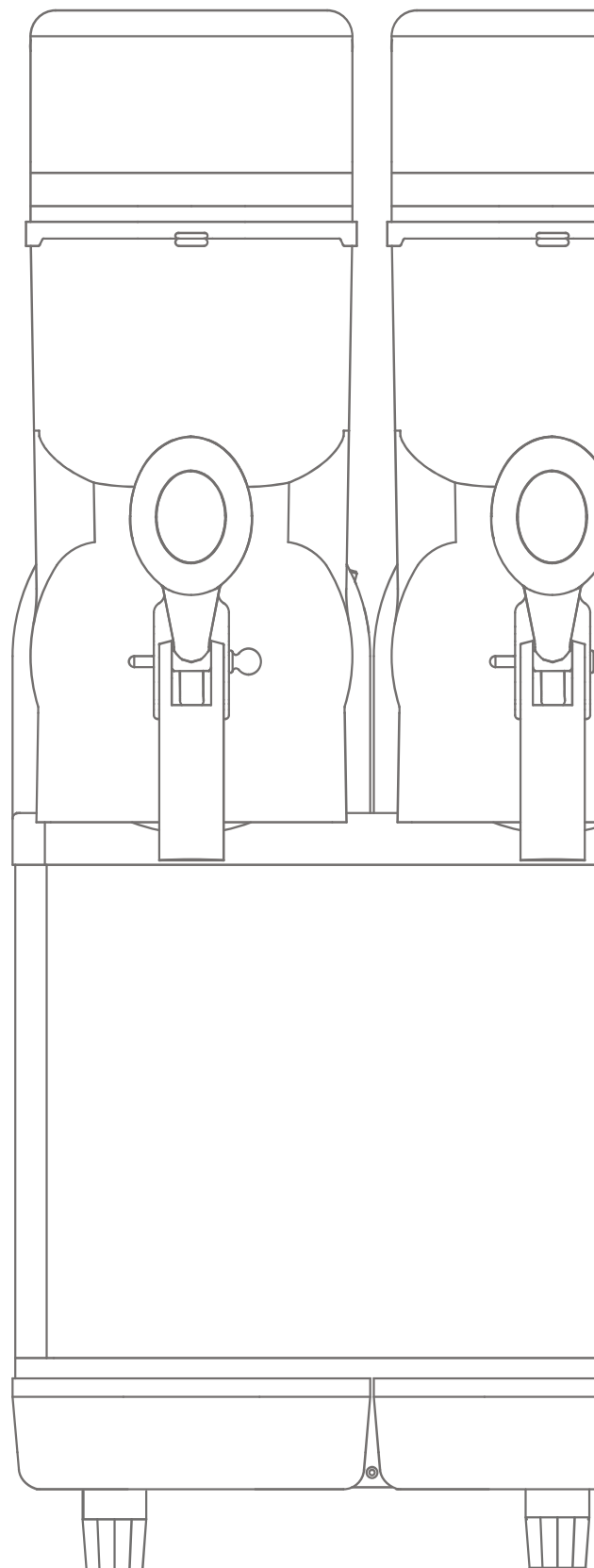

MÅL

(Maskinerne, der er udstyret med justérbare ben, kan nå 10 cm mere i højden)

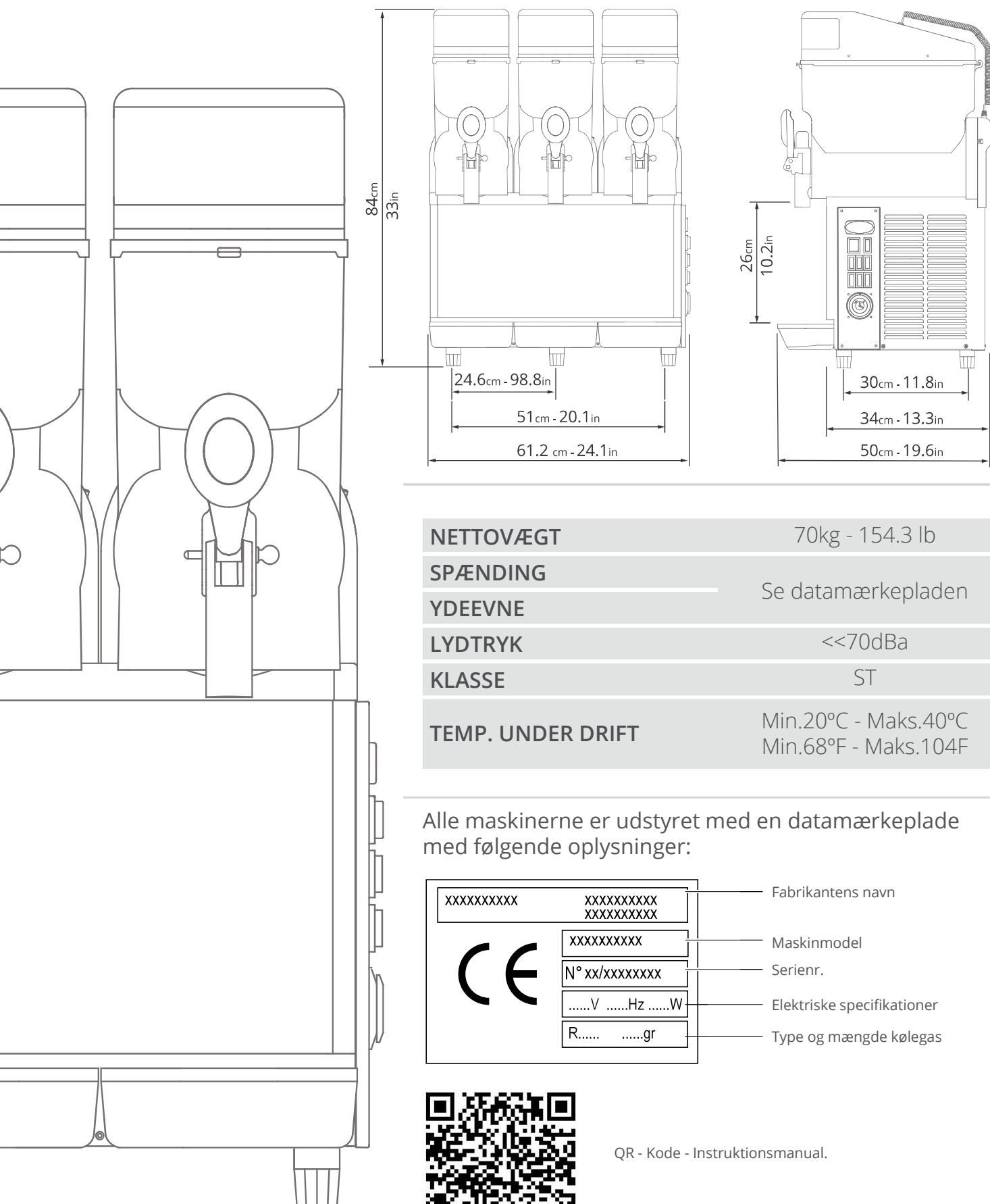

NETTOVÆGT	70kg - 154.3 lb
SPÆNDING	Se datamærkepladen
YDEEVNE	Se datamærkepladen
LYDTRYK	<<70dBa
KLASSE	ST
TEMP. UNDER DRIFT	Min.20°C - Maks.40°C Min.68°F - Maks.104F

Alle maskinerne er udstyret med en datamærkeplade med følgende oplysninger:

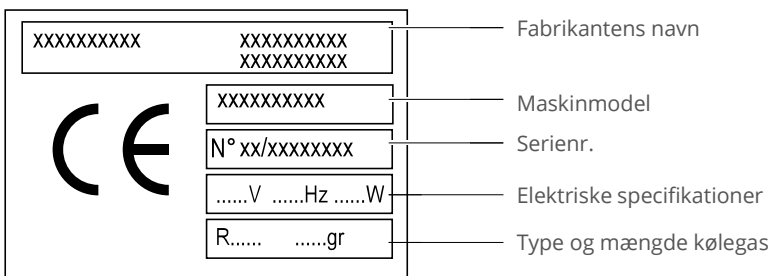

QR - Kode - Instruktionsmanual.

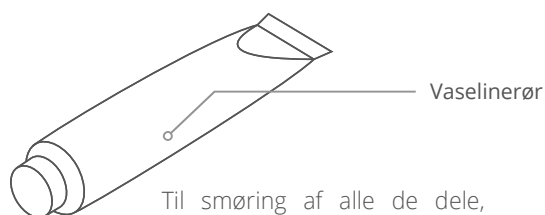
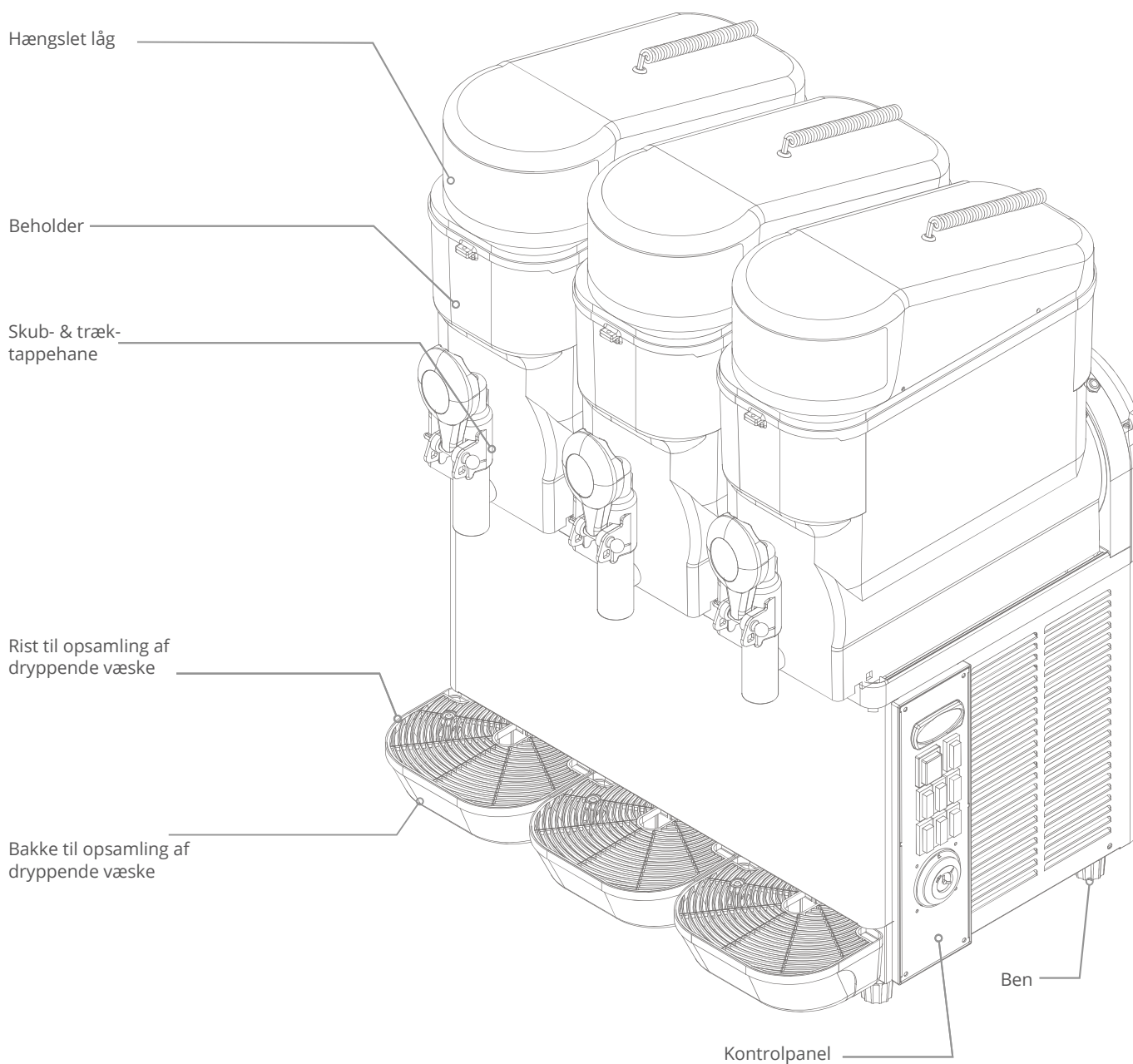

Til smøring af alle de dele, som i manualen er angivet skal smøres efter rengøring og hygiejnepleje.

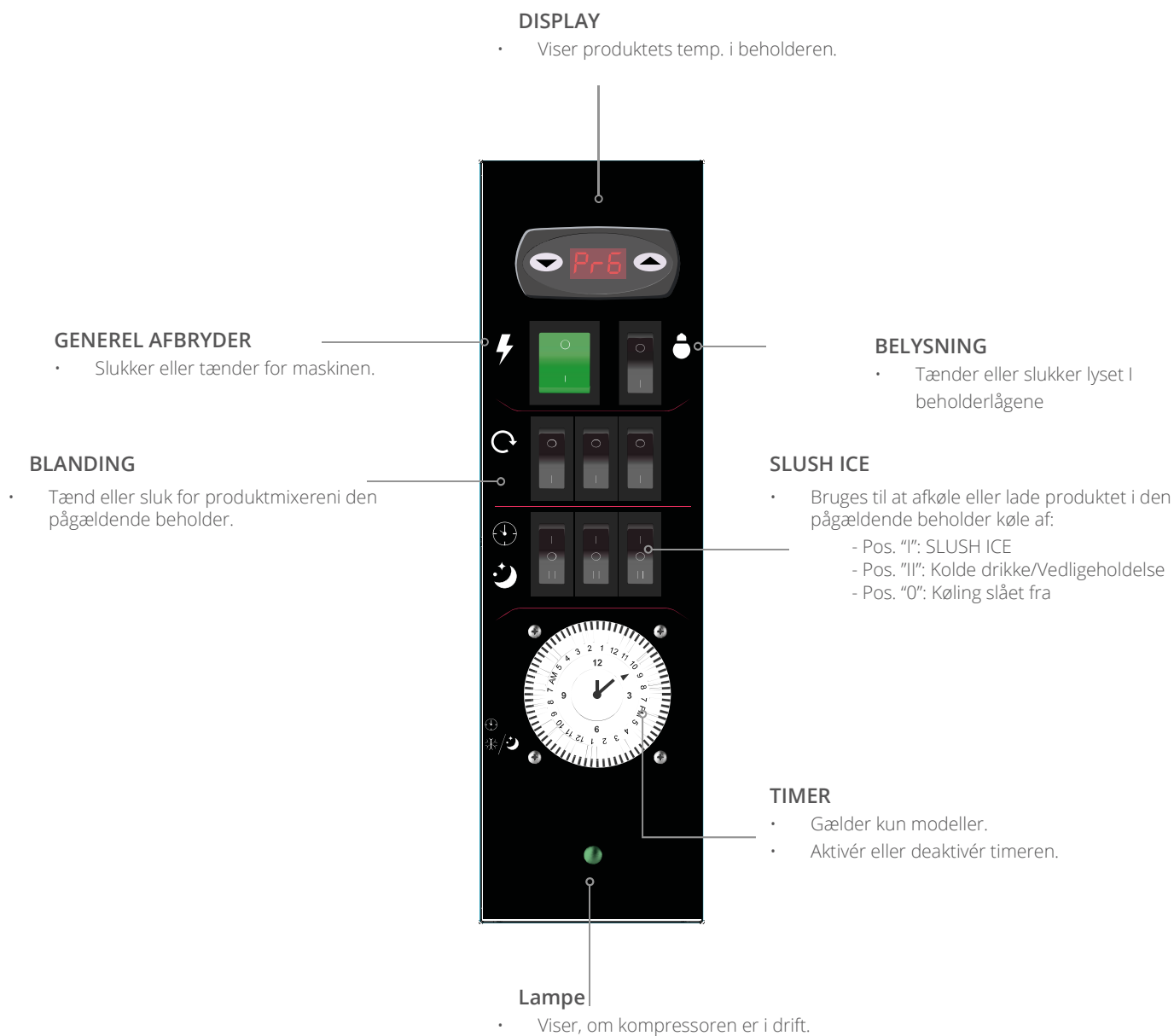

MODUS

SLUSH ICE	Afkøler produktet for at forvandle det til slush ice.
KOLDE DRIKKE/ VEDLIGEHOEDELSE	Vedligeholder produktet ved den rette konserveringstemperatur og sparer elektrisk energi. Anbefales, når virksomheden er lukket.
BLANDING	Tænder eller slukker for produktmixeren i den pågældende beholder. Det anbefales ved tømning af beholderen, og når produktet er flydende.
TIMER	Gælder kun maskinmodeller med timer. Sørger for, at produktet har den rette opbevaringstemperatur, og er energisparende. Anbefales, når etablerementet er lukket.



Alle de handlinger, som bliver forklaret i dette afsnit, må kun udføres af fagfolk, som skal organisere de forskellige driftsekvenser og brug af de rette midler, der skal til for til enhver tid at handle under streng opfyldelse af de gældende regler på området.

Før maskinen installeres, skal følgende krav være opfyldt:



Netværksspændingen skal svare til den spænding, som fremgår af identifikationspladen på maskinen.



Maskinen skal stå vandret. En fast, flad og stabil flade.



Rumtemperatur:
20 °C 40 °C.
68 °F 104°F.



Der skal være let adgang til stikkontakt.



Maskinen skal installeres et sted, hvor den er under opsyn af kvalificeret personale.



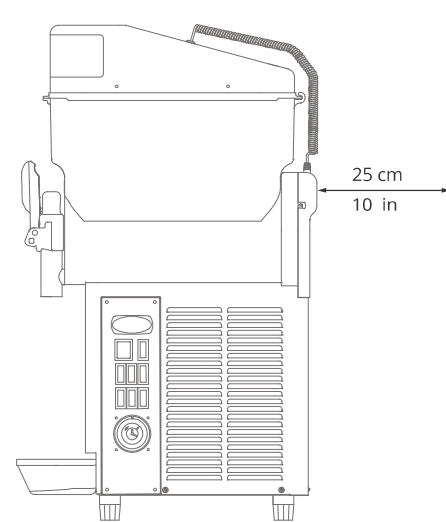
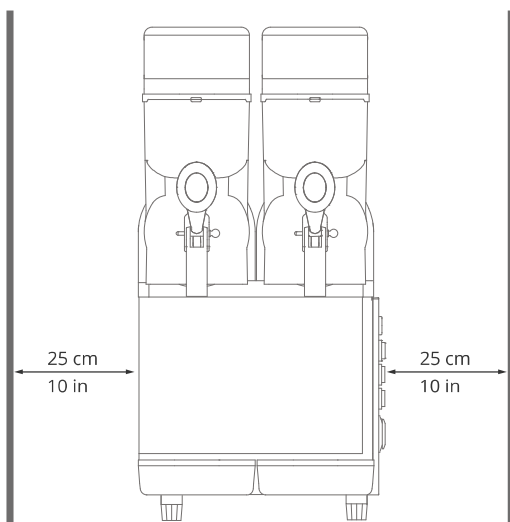

Ved installationen skal alle gældende love og tekniske regler overholdes.

Sideafstand:



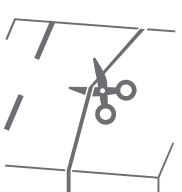
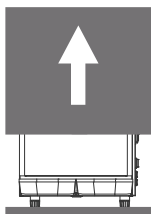
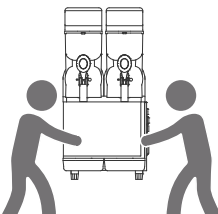

Når man har modtaget maskinen, skal den flyttes hen til det sted, hvor den skal installeres:

- 1  **Før transporten**
Sørg for, at der ikke befinder sig nogen personer inden for den radius, som hejse- og lastebævelserne dækker, og under særligt vanskelige forhold, skal man benytte personale, som kontrollerer de bevægelser, der skal foretages.
- 2  **Hejsning og flytning**
Pumpen skal flyttes i lodret position af mindst 2 personer.
- 3  **Kontroller ruten**
Undgå ruter, hvor der kan opstå ulykker, vær opmærksom på maskinmål og på eventuelle objekter, der stikker frem.
- 4  **Skær nylonbåndene over**
Det er forbudt at skære yderligere i emballagen.
- 5  **Løft låget**
Forsøg ikke at beskadige emballagen, idet denne kan genanvendes.
- 6  **Anbring maskinen**
På det fastlagte sted og tilslut strømmen. Manipuler ikke maskinen ved at tage fat i fordampere.

Skader, som kan opstå på maskinen under transport og flytning, er ikke omfattet af GARANTIEN. Reparation og udskiftning af beskadigede dele betales af kunden.







Håndtering af emballage.

- 1  **Genbrug**
På den ene side, kan man opdele materialet på baggrund af sammensætning og behandle dette i henhold til de fastlagte, gældende regler i det land, hvor maskinen befinder sig.
- 2  **Opbevaring med henblik på senere anvendelse**
På den anden side, er det muligt at bevare emballagen, idet den kan bruges fremover til flytning eller transport af maskinen.

Før maskinen tages i brug for første gang:

- 1  **Rengøring og desinficering**
En grundig rengøring og desinficering af maskinen anbefales. (Se afsnittet om "Rengøring").
- 2  **Indstilling af parametre**
Indstil de nødvendige parametre. Se afsnittet om "Indstillinger".

Hvilke produkter kan bruges?

-  +  • Vand + Koncentrat i væskeform
-  +  • Vand + Koncentrat i pulverform
-  • Alkohol
-  • Produkter baserede på filtreret frugt

UNDER ALLE OMSTÆNDIGHEDER, SKAL MÆNGDEN AF SUKKER UDGØRE MELLEM:

11% - 20%

Et mindre koncentration kan skade blendere med snejl og/eller motorerne.

1 **Tilberedning af produktet**

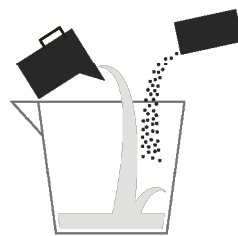

Opløs og bland koncentrationen eller pulveret i beholderen med vand i henhold til producentens vejledninger. Sukkerindholdet i den blanding, man får, skal være mindst 13° Brix.

2 **Sluk og afbryd**



Sluk for maskinen og afbryd for strømmen til apparatet.



3 **Åbn for låget**

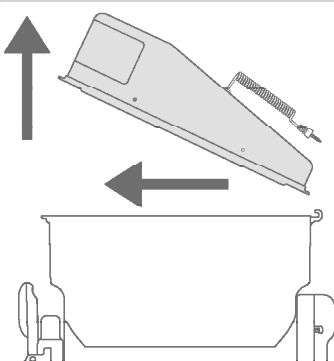

Løft den forreste del.

4 **Påfyld beholderen**

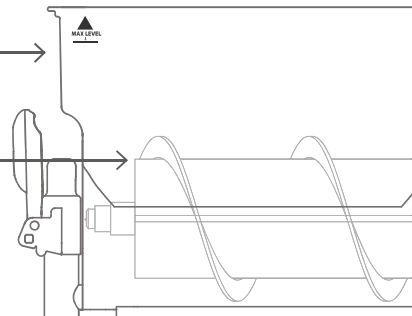

MAKS. Indtil klæbemærket
MIN. Dækdampningsenheden til

5 **Luk låget**

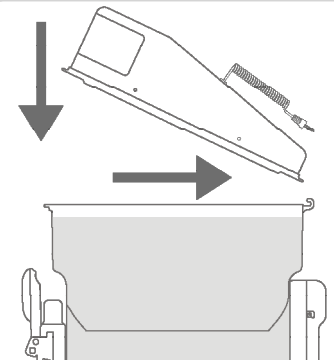

Brug ikke væsker med en temperatur på over 25 °C / 77°F

6 **Tilslut**

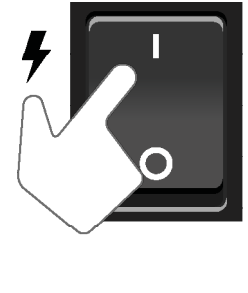

Tilslut apparatet til strømmenet.

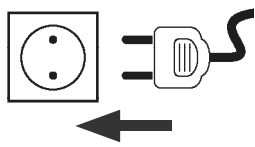

For at gøre forklaringen mere enkel, vil vi ved hjælp af tegninger vise, hvordan man håndterer en enkelt beholder.

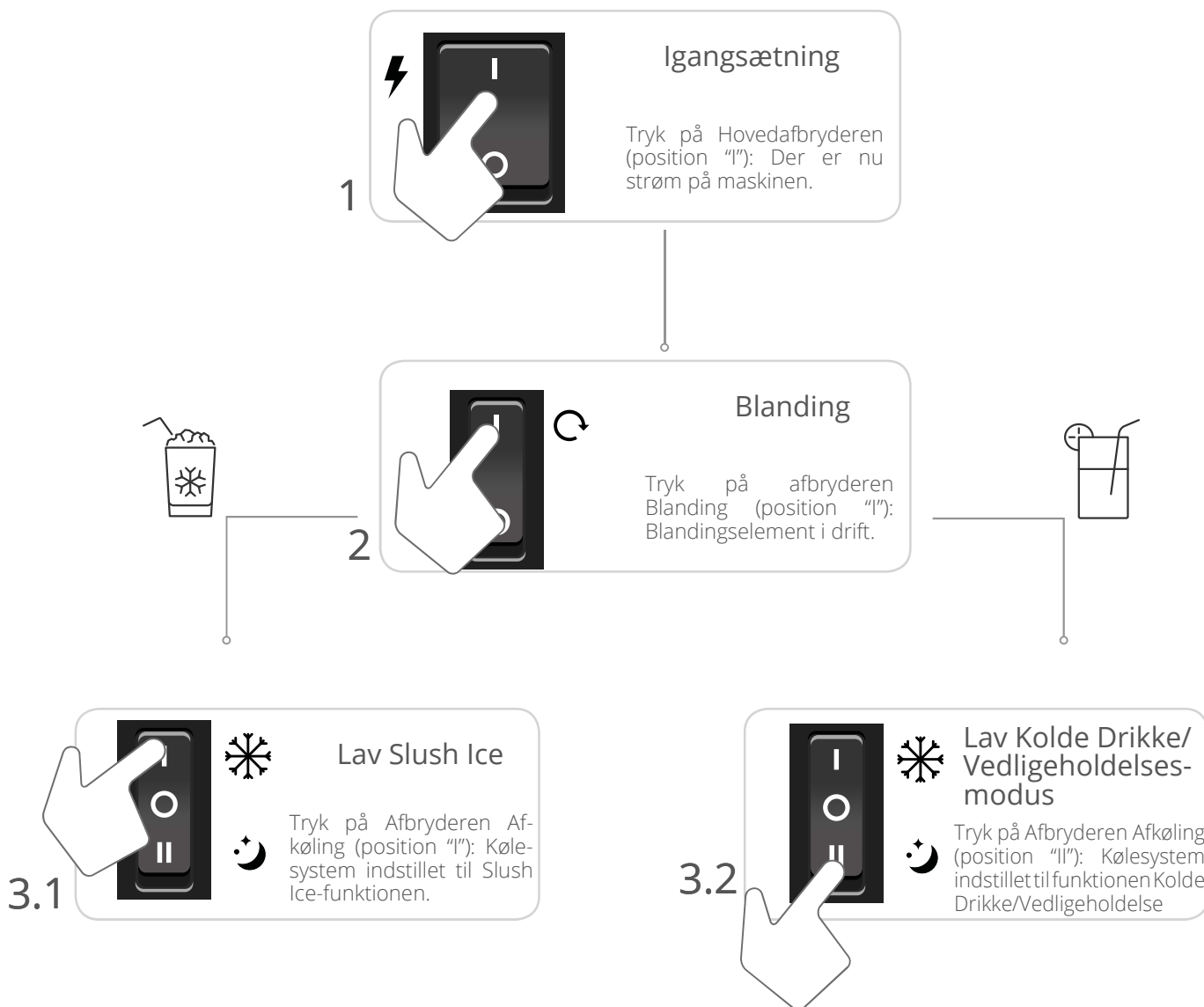

UNDER tilberedelsesprocessen for produktet, kan man også :

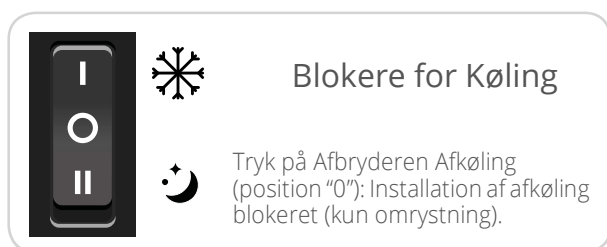

Severing af produktet:

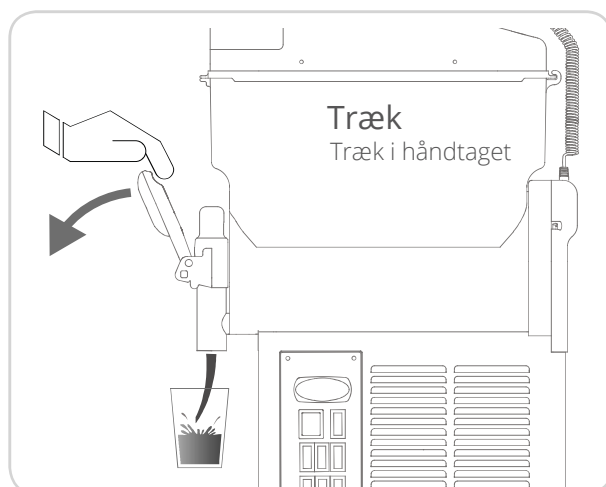

4.5 Etablissementet er lukket (Stand By-modus)

I de perioder, hvor etablermentet holder lukket, kan man anvende maskinen i vedligeholdelses-modus. Således sparer man en betydelig mængde strøm, idet kompressoren kun fungerer, når det er strengt nødvendigt for at holde produktet nedkølet til en passende temperatur (maks. 3° C).



Temperaturviseren har til opgave at:



Vise temperaturen på produktet i beholderen.



Vise information om maskinens drift.

TEMPERATURVISNING

Temperaturviseren viser med jævne mellemrum (hvert 3. sekund) produktets temperatur i den enkelte beholder.

For at vide, hvilken beholder det drejer sig om, skal man tage udgangspunkt i decimal point:



Hvis det viste decimal point befinder sig til venstre, refererer den viste temperatur til beholder 1.



Hvis det viste decimal point befinder sig i midten, refererer den viste temperatur til beholder 2.



Hvis det viste decimal point befinder sig til højre, refererer den viste temperatur til beholder 3.

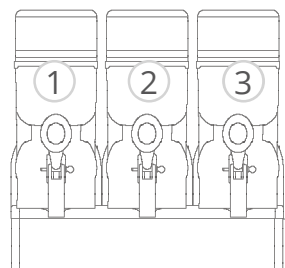
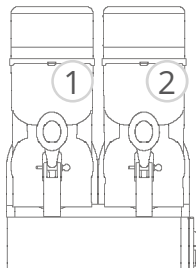
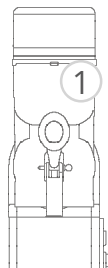

Skærmen advarer om eventuelle problemer i den enkelte beholder:

Alarmen på skærmen slukker først, når problemet er løst.

ALARMLISTE:

Skærmen viser følgende alarmmeddelelser:

ALARM	
A1	Sonde beholder 1 afbrudt.
A2	Sonde beholder 1 kortslettet.
A3	Sonde beholder 2 afbrudt.
A4	Sonde beholder 2 kortslettet.
A5	Sonde beholder 3 afbrudt.
A6	Sonde beholder 3 kortslettet.

Indstilling af konsistens.

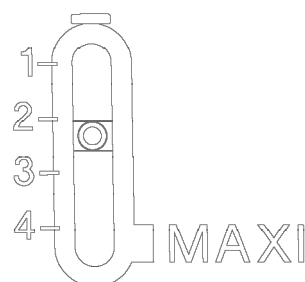
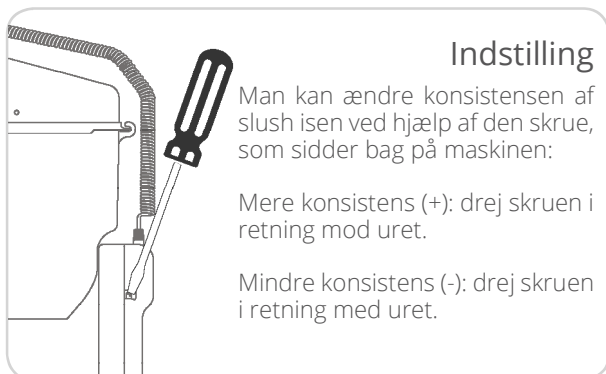

Konsistensværdier.

VÆRDIERNE GÅR FRA 1 TIL 4

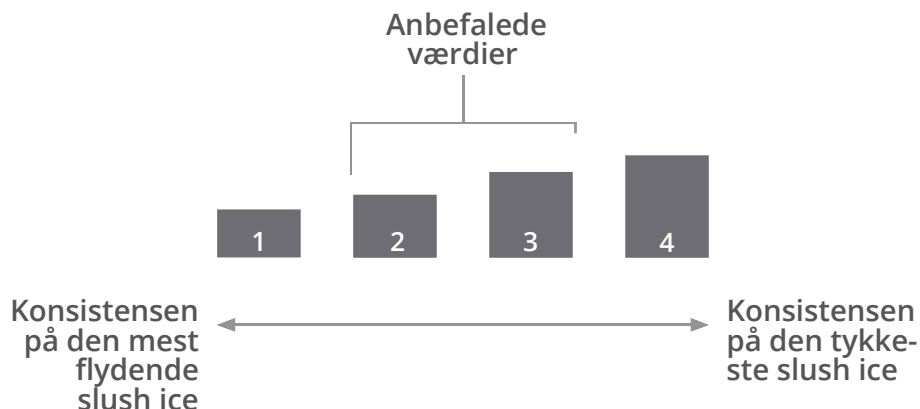

Konsistensen afhænger også af det produkt, man har brugt, og af mængden af sukker samt den samlede mængde opløste tørstoffer.

Mekanisk timer

Timeren gør det muligt først at hælde blandingen i og derefter have slush isen klar til det programmerede tidspunkt (drift uden opsyn). Timeren viser, hvornår maskinen befinder sig i slush-ice-modus eller i Kolde Drikke-/Vedligeholdelses-modus.

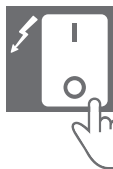

Indstil timeren med hovedafbryderen i position OFF.

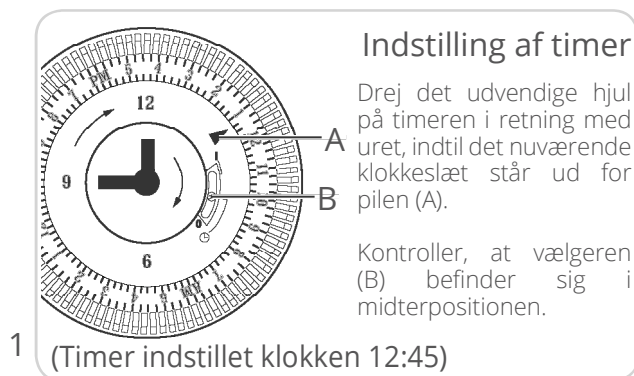

Igang sætning af maskinerne ved hjælp af timer.

Tilslut maskinen til el-nettet og herefter:

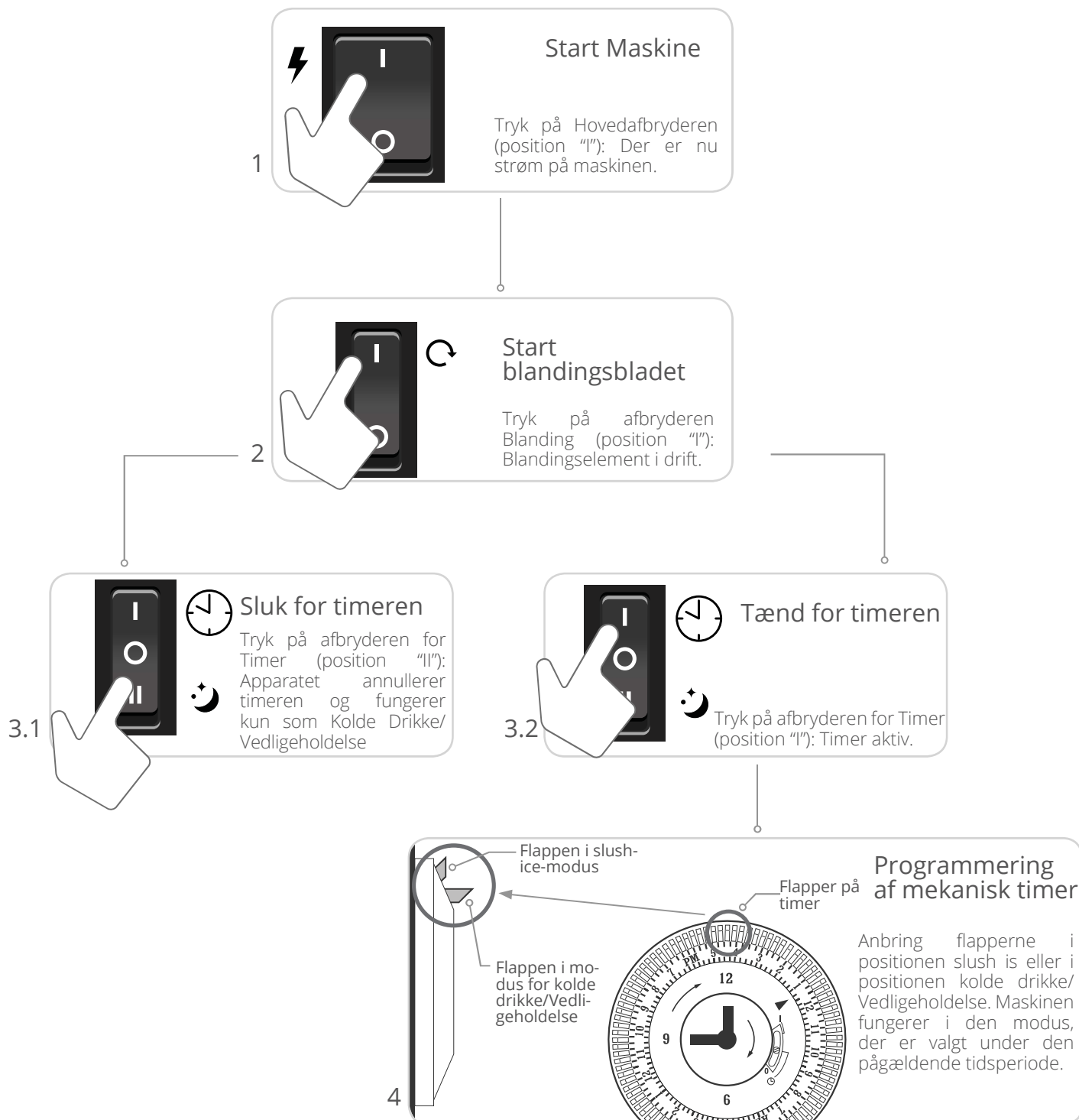

Under tilberedningsprocessen af produktet, kan man også:



Hvornår skal maskinen rengøres?

24h

Det anbefales, at man **dagligt rengør** de dele, som er i kontakt med produktet.



Rengøringen skal udføres af en kvalificeret operatør.

Sluk for hovedkontakten til strømforsyningen før rengøring.

Benyt sikkerhedsbriller og -handsker under rengøring og vedligeholdelse af maskinen.

Rengøringsprocessen består af 6 trin:

1. Tømning
2. Afmontering
3. Rengøring
4. Montering
5. Skyllecyklus
6. Kondensator

RENGØRINGSPROCES:

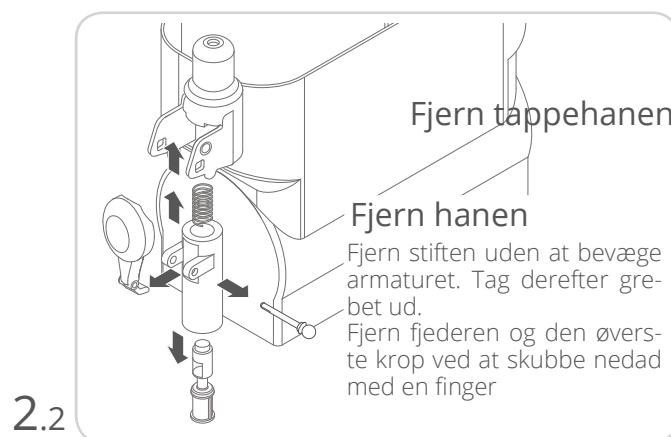
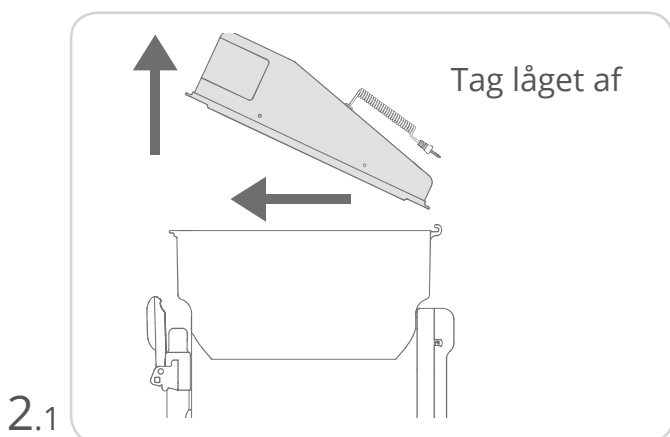
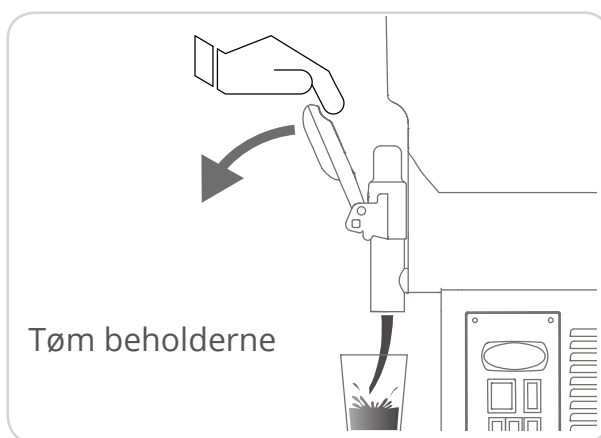

Afmontér beholderen.

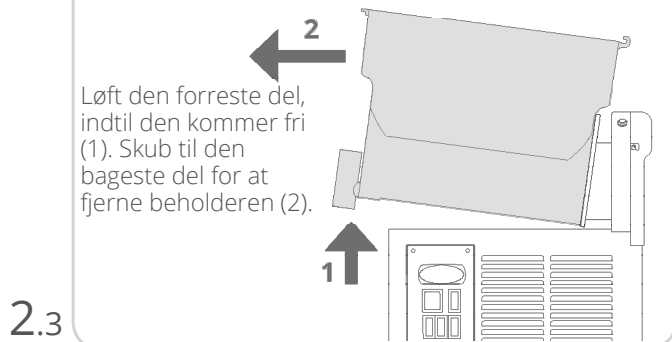

Fjern: bageste pakning.

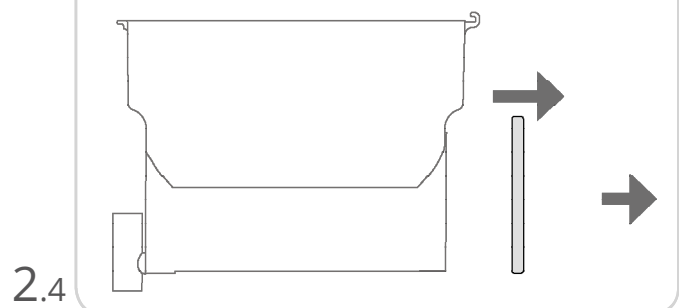

Tag ud.

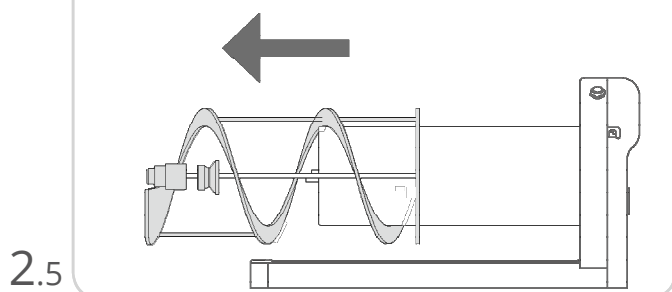

Fjern: spildbakke.

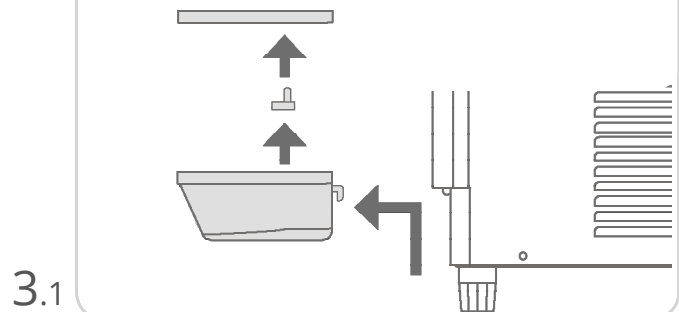

(2 % natriumhypochlorit i en vandig opløsning)

Rengør med desinficeringsmiddel, skyl efter med vand.

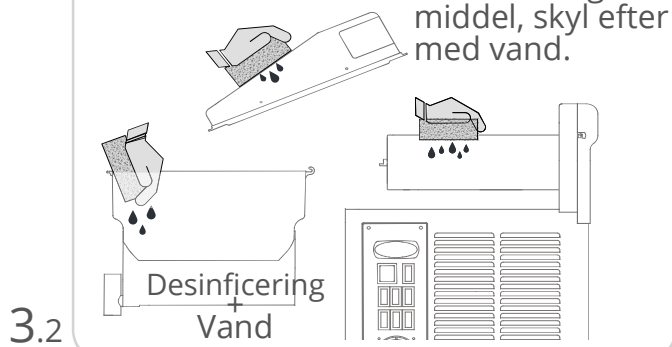

Læg de øvrige dele i blød.

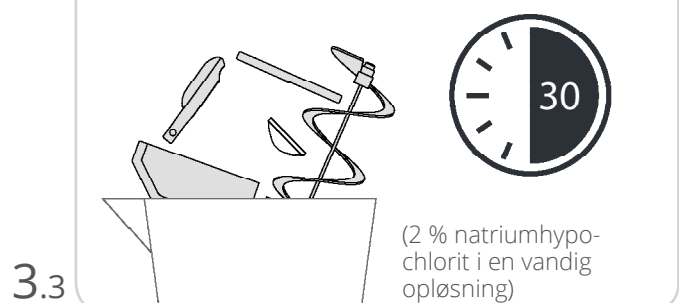

Lad det tørre.

Placér delene på en ren overflade og lad dem tørre.

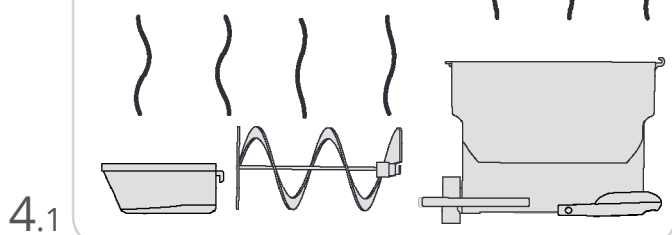

Montering: spildbakke.

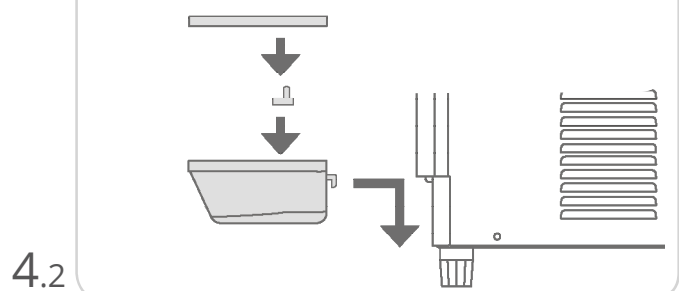

Montering og smøring af pakning

4.3

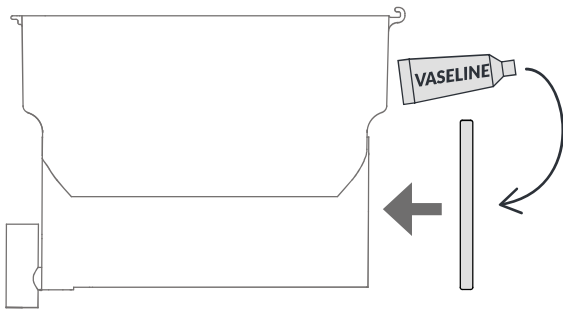

Montering af blandingsselement

Sæt blandingsselementet i og drej det, indtil spindeldokken (A) går i indgreb med stemplet (B).

*Kontroller, at pakningen sidder korrekt efter afmontering i forbindelse med rengøring heraf.

4.4

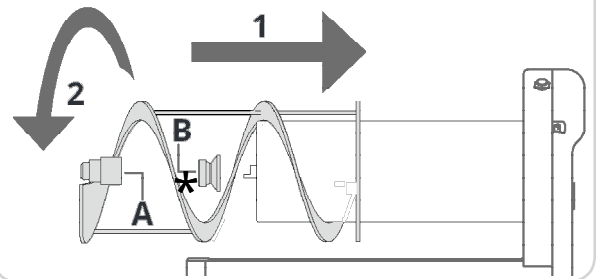

1

Monter beholderen

Tryk beholderen nedad, indtil den går i indgreb med bakken.

2

4.5

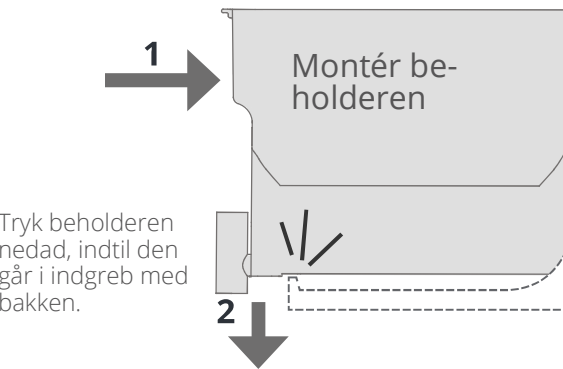

Smøring af tappehane

Smør alle pakningen på tappehane godt.

4.6

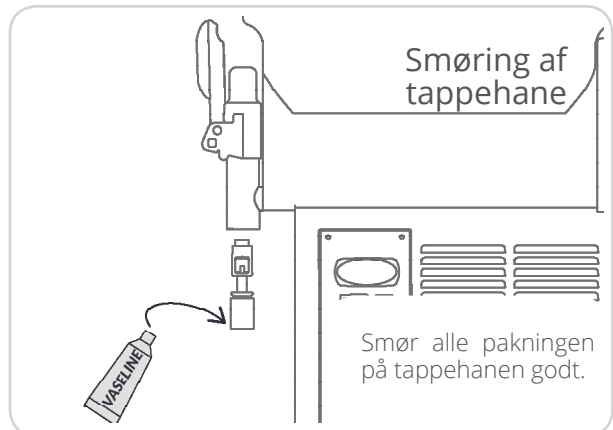

Montering af tappehane

Træd fjederen ind i vandhanens øverste rør og stemplet i det nedre rør. Sæt hætten, sæt kammen på plads, og placer stiften gennem hullerne i hætten.

4.7

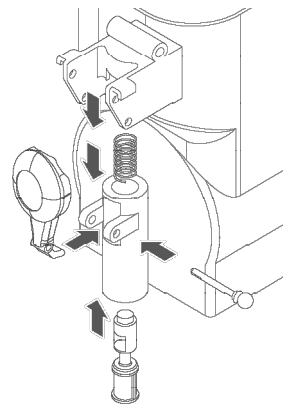

Montering af dæksel

5.1

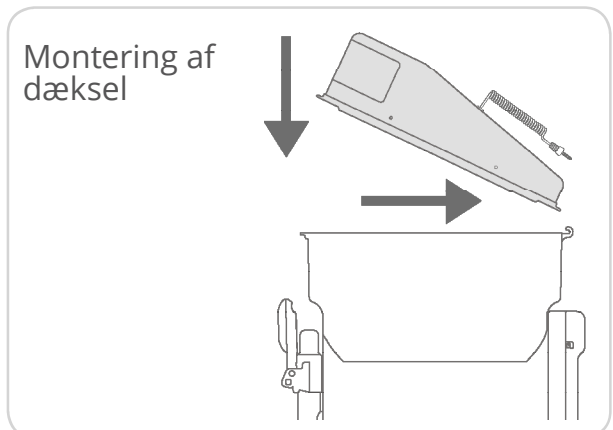

Efterskylling

Fyld beholderen med vand. Blandingsmodus i 5 minutter. Tøm beholderne.

5.2

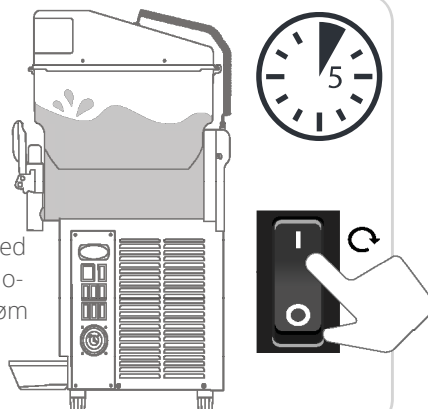

Ved sæsonens afslutning, eller når maskinens ydeevne falder, anbefales det at rengøre luftkondensatoren på maskinen.

Rengøring af kondensator må kun udføres af en specialiseret tekniker, som skal overholde alle de operative sekvenser og benytte de passende midler under streng iagttagelse af de gældende regler inden for området.

Maskiner med 1 beholder:

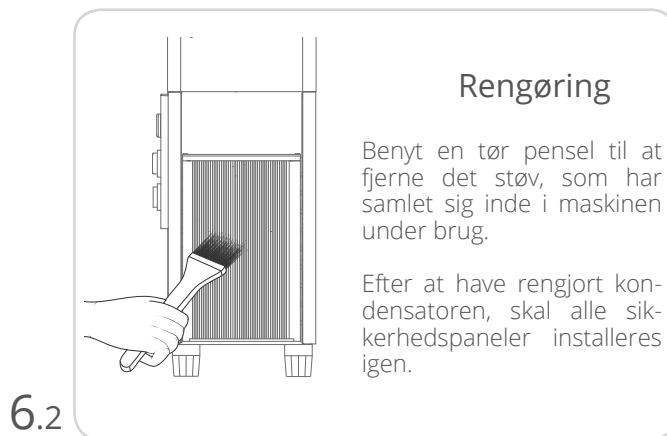
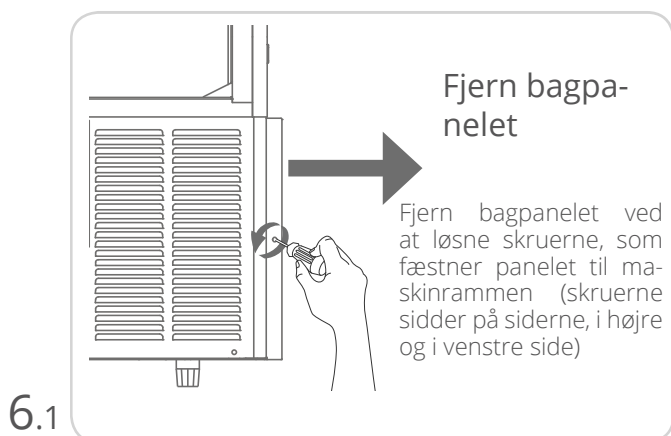

Maskiner med 2 og 3 beholdere:

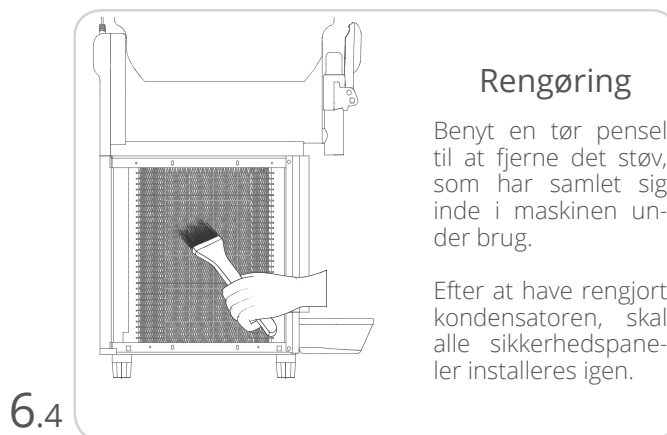
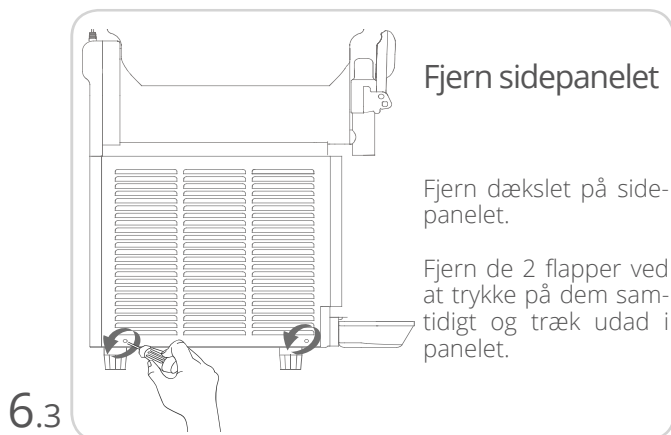

8.1

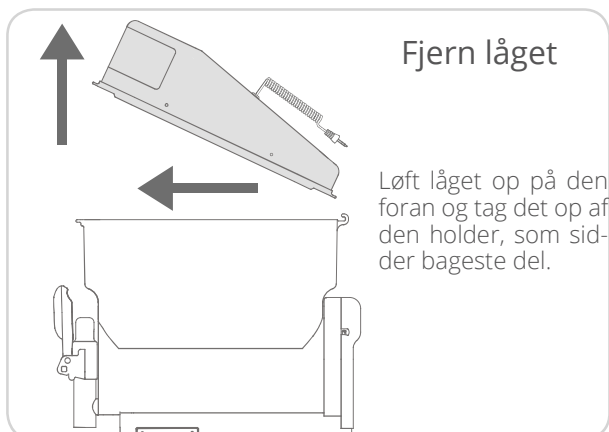

8.2



8.3

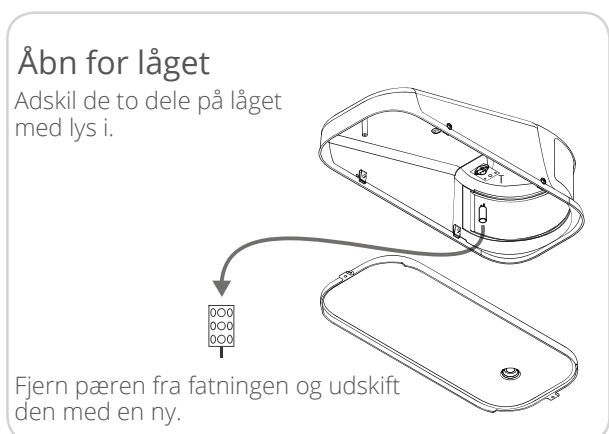

8.4

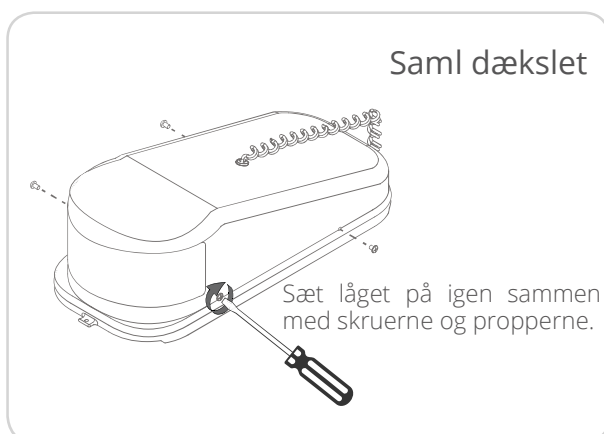

8.5

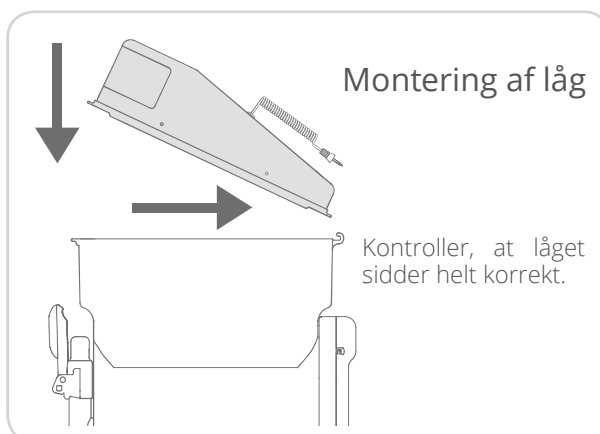

Maskinen skal med jævne mellemrum efterses (mindst én gang om året) af en fagmand. Denne periodiske kontrol er med til at sikre et højt sikkerhedsniveau hos alle de installerede dele og hos selve maskinen. Hvis en maskindel bliver slidt, skal den udskiftes med en ny og original reservedel.

Det er forbudt at anvende maskinen, når blot én af komponenterne er beskadiget eller slidt. Den periodiske vedligeholdelse må ikke udføres af operatøren.

Koder for sæt med erstatningspakninger:



Det skal udskiftes hvert år.
· SL310R03M01



Det skal udskiftes hver 3 måned
· SL310R1GB01

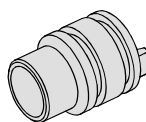

Vandtæt
+ O-ringe

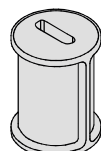

Pakning til
tappehane



Pakning til
beholder

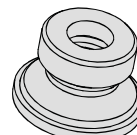

Pakning til
spiralblad

Elektriske og elektroniske apparater skal fjernes i overensstemmelse med Europa-Parlamentets og Rådets direktiv 2012/19 / EU. Disse apparater MÅ IKKE fjernes som almindeligt fast affald, men skal indsamles separat for at optimere genvinding og genbrug af fremstillingsmaterialerne.



Symbolet med en overstreget affaldskurv fremgår af alle produkterne for at signalere, at vi har pligt til overholde en selektiv bortskaffelse. En korrekt overholdelse af samtlige regler om bortskaffelse af produkter bidrager til at beskytte miljøet.

Problemer	Årsager	Løsninger
Maskinen tænder ikke.	Hovedafbryder i OFF (Position "0").	Placér afbryderen i position "I"
	Kontakten er ikke tilsluttet.	Kom stikket i en korrekt stikkontakt
Dryppende tappehane.	Pakningen på tappehanen er ikke blevet smurt.	Smør pakningen på tappehanen
	Pakningen er beskadiget.	Udskift pakningen på tappehanen
Udslip af produktet bag på beholderen.	Beholderen er ikke sat rigtig på.	Kontroller monteringen af beholderen
	Pakningen på beholderen er ikke blevet smurt.	Smør pakningen på hanen
Spiralbladet drejer ikke rundt.	Pakningen er beskadiget.	Udskift pakningen på hanen
	Afbryder i position "0".	Placér afbryderen i position "I"
Maskinen laver ikke slush ice.	Der er isklumper i beholderen	Sluk for apparatet, lad produktet tø op, og kontrollér, at produktet er korrekt opløst.
	Afbryder i position "0".	Placér afbryderen i position "I".
	Maskine i nærheden af varmekilder.	Placer maskinen et andet sted.
	Maskine med utilstrækkelig ventilation.	
Spiralbladet larmer.	Kondensatoren er beskidt.	Ring efter teknikereren for at få foretaget en rengøring af kondensatoren.
	Forkert indstilling af konsistens.	Indstil konsistensen rigtigt
	Den forreste pakning er monteret forkert	Monter pakningen rigtigt
	Pakningen er ikke blevet smurt	Smør pakningen rigtigt
Displayet viser en alarm.	Der er ikke tilstrækkelig mængde produkt i beholderen	Påfyld beholderen
	Sonden er gået i stykker eller virker forkert	Se side 23 eller tilkald en tekniker
Hvis maskinen fungerer forkert, men det ikke fremgår hvordan her på denne liste, eller hvis løsningen viser sig ikke at være den rigtige til at løse et bestemt problem, skal man kontakte en fagmand.		

